



ZALCO

ul. Bażancja 43, 02-892 Warszawa
tel. (0-22) 894 55 00, tel. kom. 0-601 384 666,
fax: (0-22) 644 65 52 zalco@zalco.pl

www.zalco.pl

WIERTARKA PRO 35/2

Wiertarka PRO 35/2 jest wyposażona w dwubiegowy napęd, dzięki któremu sprawdza się bardzo dobrze zarówno w pracy frezami trepanacyjnym jak i wiertłami krętymi.

Nadaje się ona doskonale do pracy w miejscach trudno dostępnych, np. przy robotach wysokościowych, montażach konstrukcji stalowych tam gdzie znaczenie ma niewielki ciężar maszyny i jej możliwości. Model ten umożliwia wykonywanie frezami otworów do \varnothing 35 mm, co w pełni pokrywa zakres otworów montażowych zaś wiertłem walcowym do \varnothing 16 mm przy zastosowaniu przejściówki i/lub uchwytu trójszczękowego.





Możliwości:

Frez trepanacyjny



Ø35

Wiertło walcowe



Ø16

Pogłębiacz stożkowy



Ø30

DANE TECHNICZNE PRO 35/2

Moc	1050 W
Zasilanie	220 V / 50 Hz
Wrzeciono	19 mm Weldon
Prędkość obrotowa	430, 760 obr / min
Średnica wiercenia frezem	max. 35 mm
Głębokość wiercenia frezem	max. 50 mm
Średnica wiercenia wiertłem	max. 16 mm
Siła przylegania stopy	9500 N
System autodiagnostyki siły przylegania	TAK
Wymiary podstawy	80 x 160 x 41,5 mm
Skok roboczy	70 mm
Grubość blachy	min. 6 mm
Masa	10,5 kg

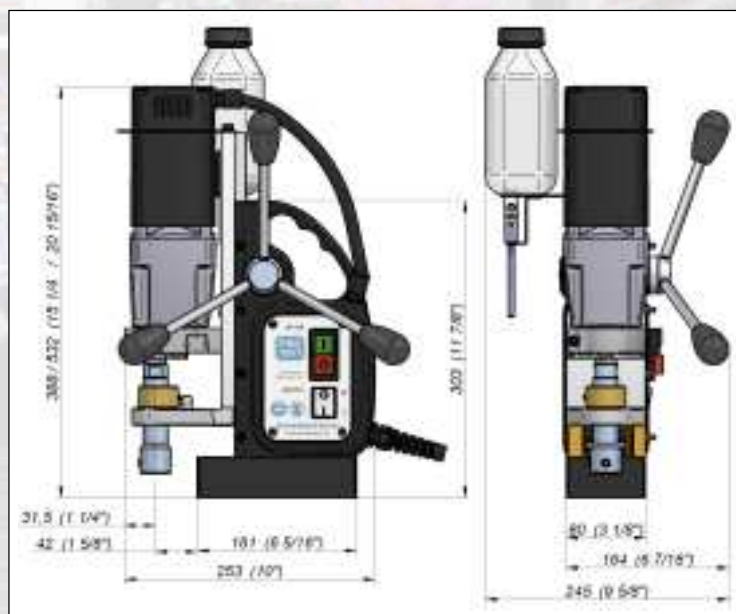

Standardowe wyposażenie

- Maszyna PRO 35/2
- Uchwyt freza AMTG-C19
- Rękojeść pokrętła
- Łańcuch (pas) bezpieczeństwa
- Klucz trzpieniowy sześciokątny s = 5,5
- Klucz trzpieniowy sześciokątny s = 4,0
- Klucz płaski RWPn 8Z s = 4,0
- Zbiornik na chłodziwo
- Skrzynia metalowa



ZALCO

ul. Bażancja 43, 02-892 Warszawa
tel. (0-22) 894 55 00, tel. kom. 0-601 384 666,
fax: (0-22) 644 65 52 zalco@zalco.pl

www.zalco.pl