



ZALCO

ul. Bażancja 43, 02-892 Warszawa
tel. (0-22) 894 55 00, tel. kom. 0-601 384 666,
fax: (0-22) 644 65 52 zalco@zalco.pl

www.zalco.pl

WIERTARKA PRO 50

PRO 50 wraz z maszynami PRO 75 i PRO 110 tworzy rodzinę wiertarek mocowanych elektromagnetycznie, w których korpus napędu stanowi jedną całość z suwakiem. Pozwoliło to uzyskać niespotykaną dotąd sztywność, a co za tym idzie poprawiło to jakość wykonywanych otworów i wydłużyło żywotność narzędzi. Jest to w całości polska konstrukcja, bardzo zaawansowana technologicznie.

W wiertarce PRO 50 zastosowano mocowanie narzędzia na stożku Morse'a nr 2, co daje możliwość stosowania szerszej gamy narzędzi z takim mocowaniem, a także upraszcza ich wymianę.

Model PRO 50 posiada znaczny zapas mocy, dużą sztywnością, niewielkie gabaryty co czyni z niej przydatną maszynę, w bardzo atrakcyjnej cenie, wykorzystywaną w każdych warunkach.





Możliwości:

Frez trepanacyjny



Ø50

Wiertło walcowe



Ø23

Pogłębiacz stożkowy



Ø50

DANE TECHNICZNE PRO 50

Moc	1200 W
Zasilanie	220 V - 240 V / 50 Hz
Wrzeciono	stożek Morse'a nr 2
Prędkość obrotowa	210, 420 obr / min
Średnica wiercenia frezem	max. 50 mm
Głębokość wiercenia frezem	max. 50 mm
Średnica wiercenia wiertłem	max. 23 mm
Siła przylegania stopy	11800 N
System autodiagnostyki siły przylegania	TAK
Wymiary podstawy	90 x 180 x 57 mm
Skok roboczy	91 mm
Grubość blachy	min. 8 mm
Masa	16,9 kg

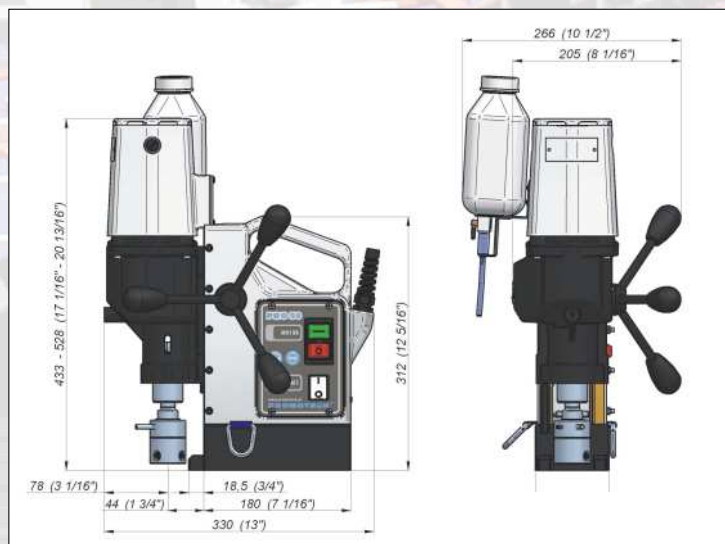

Standardowe wyposażenie

- Maszyna PRO 50
- Uchwyt freza AMT2-C19
- Rękojeść pokręta
- Łańcuch (pas) bezpieczeństwa
- Klucz trzpieniowy sześciokątny s = 2,5
- Klucz trzpieniowy sześciokątny s = 4,0
- Klucz trzpieniowy sześciokątny s = 6,0
- Klucz płaski RWPn 8Z s = 8
- Zbiornik na chłodziwo
- Skrzynia metalowa



ZALCO

ul. Bażancja 43, 02-892 Warszawa
 tel. (0-22) 894 55 00, tel. kom. 0-601 384 666,
 fax: (0-22) 644 65 52 zalco@zalco.pl

www.zalco.pl